

SEZIONE AMBIENTALE X-X 1:250

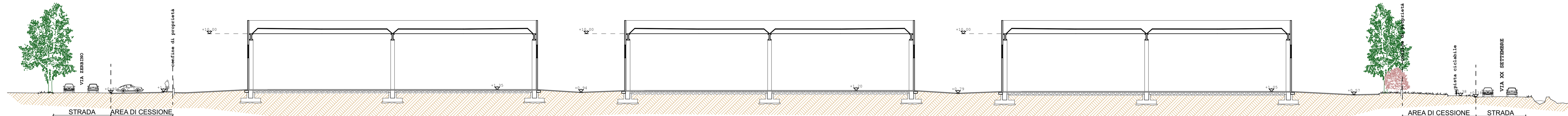

PROSPETTO EST 1:250

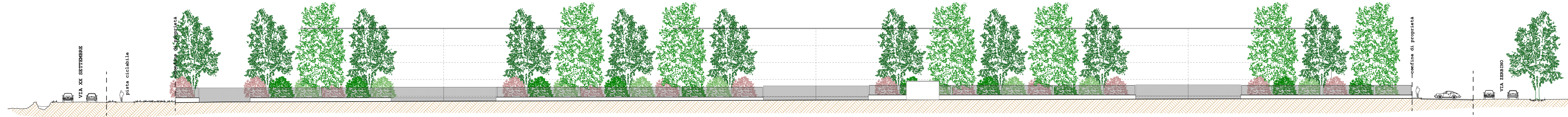

**PIANO DEL VERDE:**  
allegato 2 alle N.T.A. del P.d.S.

**LEGENDA**



**SCHEMA INDICATIVO DI POSA**

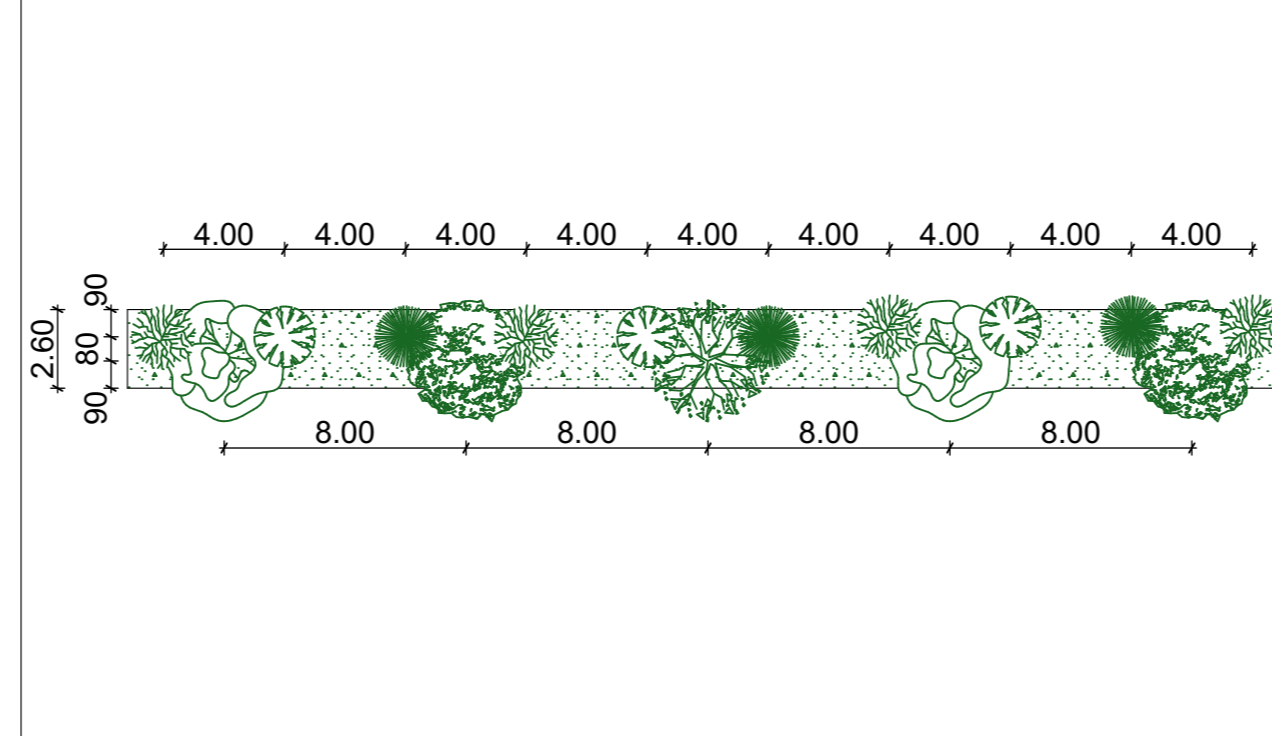

PLANIMETRIA 1:250

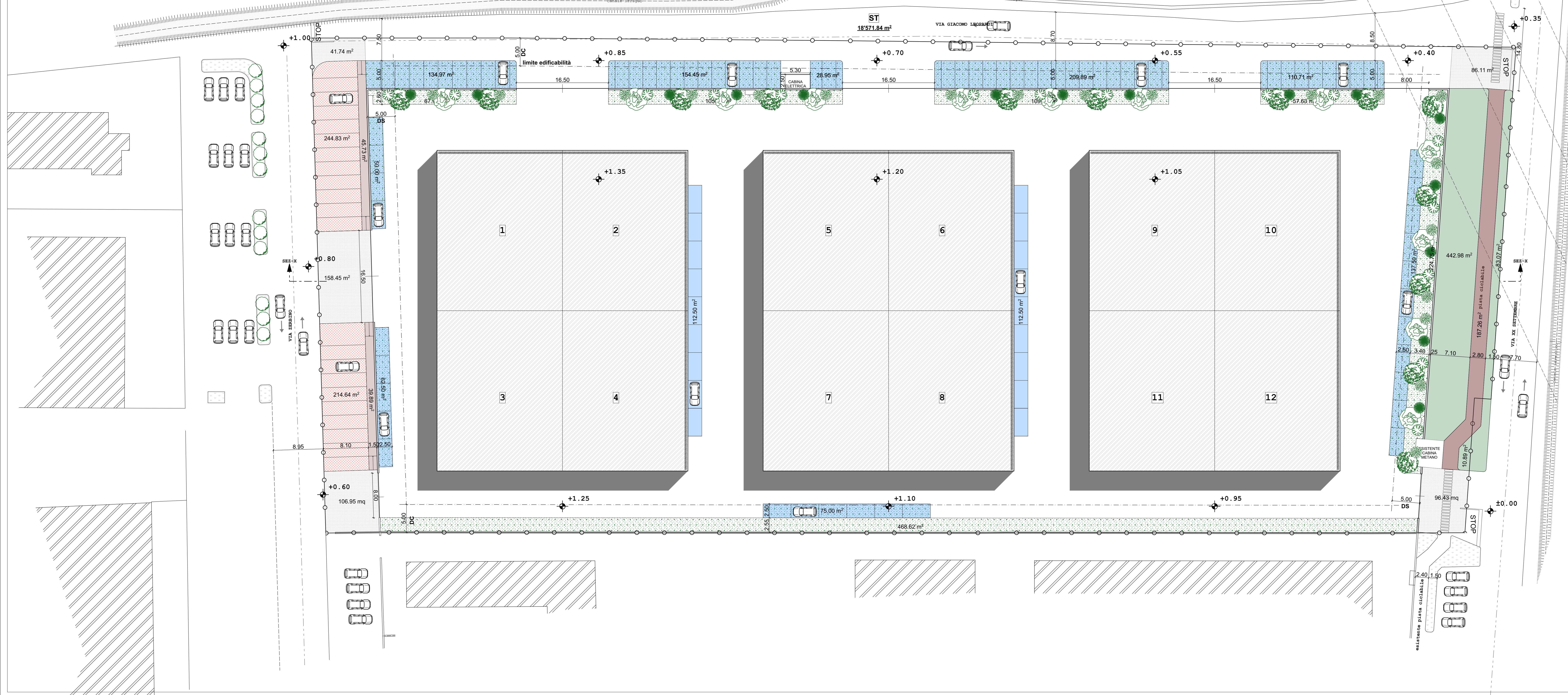
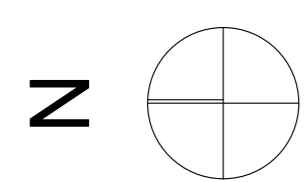

ESTRATTO DI PGT Tavola 1 - Scala 1:5'000



ESTRATTO MAPPA FG. 1 1:2'000



ESTRATTO CTR Scala 1:10'000

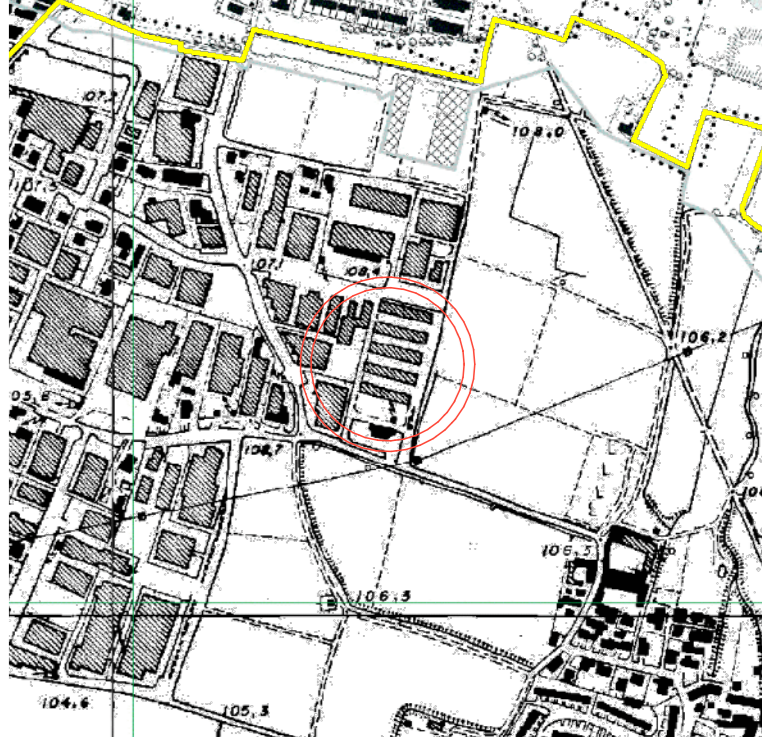

**PARAMETRI URBANISTICI**  
ZONA D1 - Aree per attività produttive

	mq	
Superficie Territoriale vedi Tav 2	18'571.84	
accessi strada	489.68	
Parcheggi Pubblici	459.47	
marciapiedi	85.62	
verde e pista ciclabile	724.20	1'758.97
<b>Superficie Fondiaria</b>	<b>18'512.87</b>	

da PGT - ammissibile		mq
SLP (NTA art. 29 lett. E)	70% SF	11'769.01
SC	60% SF	10'087.72
SV (NTA art. 9 com. 10)	10% SF	1'681.29
di cui SV piantumato	33% SV	560.44
Parc. Pertinenziali (NTA art. 20 com. 3)	10% SLP	1'176.90
<b>STANDARD URBANISTICI (art. 13 PDS)</b>	<b>20% SLP</b>	<b>2'353.80</b>
di cui Parcheggi	10% SLP	1'176.90
di cui Verde	10% SLP	1'176.90

di Progetto		mq
verde	488.62/47.00/105.89/105.2/17.83/224.75	1'034.02
di cui piantumato (NTA art. 23 e allegato 2 alla NTA del PDS)		565.40
pavimentazione drenante	71%	963.97
SV		684.42
Parcheggi Pertinenziali		1'188.97

  

AREE A STANDARD DA CEDERE		mq
Parcheggi		459.47
verde e pista ciclabile		724.20
<b>TOT</b>		<b>1'183.67</b>
RESIDUA di cui si chiede monetizzazione		1'170.12

AREA DI CESSIONE vedi Tav 2		mq
standard (parcheggi e verde)		1'183.67
accessi strada e marciapiedi		575.30
<b>TOT</b>		<b>1'758.97</b>

ORTOFOTO

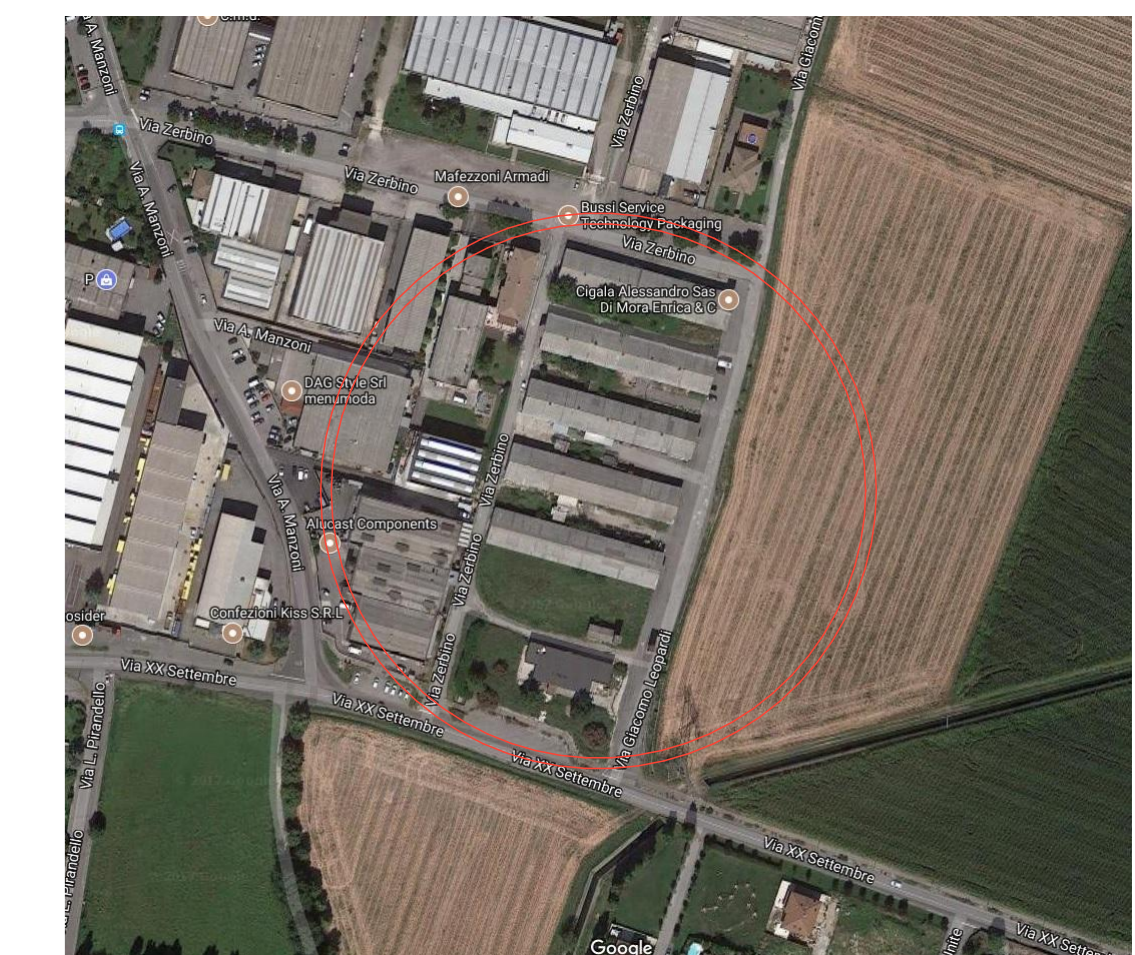

Studio Tecnico  
**Zampedrin**  
Via S. Zeno, 20 - 25100 BRESCIA  
Tel. 030/2101111 - Fax 030/2101112  
www.zampedrin.it

PROGETTAZIONE CIVILE E INDUSTRIALE  
RISTRUTTURAZIONE, DIREZIONE LAVORI  
PROGETTAZIONE INTEGRATA

COMUNE DI **FLERO** PROVINCIA DI **BRESCIA**

**PIANO ATTUATIVO "ITALOVO"**

IL TECNICO PROGETTISTA	IL COMMITTENTE	DESCRIZIONE TAVOLA
	<b>Sig.ra Leocadia Zampedrin</b> Via Galvani, 34 25020 - Casal Mella (BS)	<b>PLANIMETRIA</b> planivolumetrica di progetto <b>PIANO DEL VERDE</b> <b>PARAMETRI URBANISTICI</b> <b>SEZIONE AMBIENTALE</b> <b>ESTRATTO CTR, MAPPA, PGT</b> <b>ORTOFOTO</b>
Ing. <b>CESARE ZAMPEDRINI</b> P. VIA GAMBETTI	C.F. ZMP LCO SPM Y CORRE	PROGETTO
COLLABORATORI: Geom. <b>RODELLA</b> - Ing. <b>GAMBETTI</b>	VERIFICA	ZONA DI PGT D1 - Aree per attività produttive
SCALA <b>1:250</b>	DATA <b>21/03/2018</b>	LAVORO N. <b>960 PA</b>
		TAVOLA N. <b>1</b>